

Boccaporti a filo 3G

Nuova variante dei boccaporti a filo lanciata da Lewmar nel 2013. Caratterizzato da un design esterno ancora più pulito in quanto tutta la ferramenta è a filo con il plexiglass, l'unica cosa visibile sulla coperta risulta essere il plexiglass.

- Guarnizione sul telaio inferiore
- Telaio in alluminio rinforzato nascosto
- Ferramenta esterna a filo del plexiglass
- Versione con maniglie esterne disponibile
- Intercambiabili con la versione 2G
- Chiusura di sicurezza inserita nelle maniglie

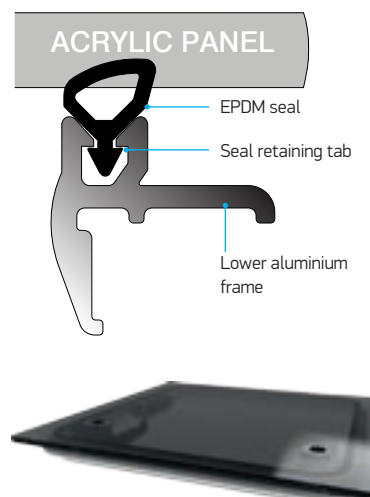
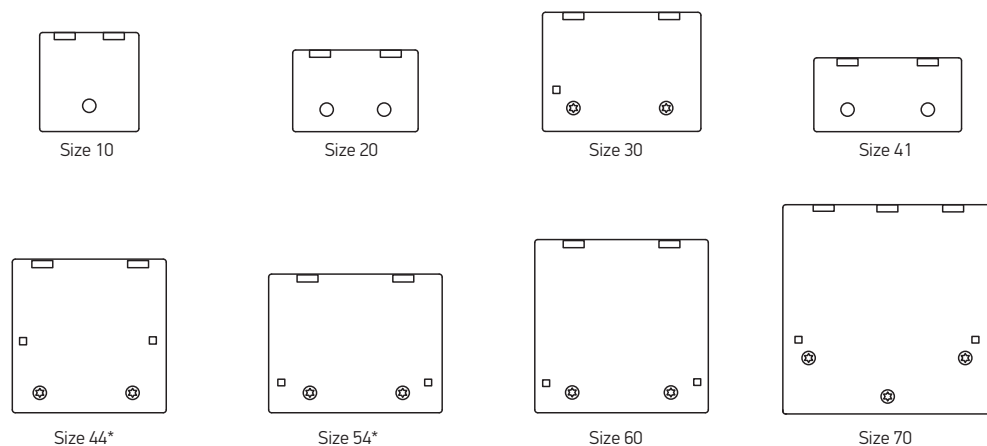
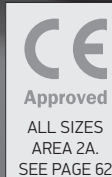

* Dimensione minima richiesta da ISO9094 per le vie di sfuggita
Versione senza leva esterna non conforme a ISO9094

Dimensioni boccaporti 3G

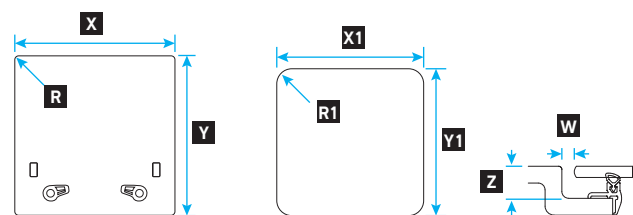

Specifiche boccaporti 3G

- Telaio inferiore bianco
- Dettagli esterni neri
- plexiglass grigio o nero
- Size 10, 20 e 41 forniti con cerniere a frizione e senza maniglia esterna
- Size 30, 44, 54, 60 e 70 forniti con 1-2 braccetti di sostegno e maniglie esterne

PART NO GREY ACRYLIC	PART NO DARK GREY ACRYLIC	SIZE	W LOWER FRAME FLANGE		W HINGE GAP		OVERALL DIMENSIONS				CUT-OUT DIMENSIONS				ACRYLIC WINDOW THICKNESS		WEIGHT							
			mm	in	mm	in	X WIDTH		Y LENGTH		Z DEPTH		R RADII		X1 WIDTH		Y1 LENGTH		R1 RADII		mm	in	kg	lb
399104996	399104924	10	15	9/16	11	11/64	330	13	330	13	31	1 1/4	10	3/8	260	10 1/4	260	10 1/4	42.5	1 11/16	10	3/8	2.1	4.6
399204996	399204924	20	15	9/16	11	11/64	417	16 7/16	272	10 11/16	31	1 1/4	10	3/8	347	13 11/16	202	7 15/16	42.5	1 11/16	10	3/8	2.2	4.8
399304995	399304923	30	15	9/16	11	11/64	527	20 3/4	397	15 5/8	31	1 1/4	10	3/8	457	18	327	12 7/8	42.5	1 11/16	10	3/8	3.9	8.6
399414996	399414924	41	15	9/16	11	11/64	491	19 5/16	246	9 1/16	31	1 1/4	10	3/8	421	16 9/16	176	6 15/16	42.5	1 11/16	10	3/8	3.3	5.0
399444995	399444923	44	15	9/16	11	11/64	512	20 3/16	512	20 3/16	31	1 1/4	10	3/8	442	17 3/8	442	17 3/8	42.5	1 11/16	10	3/8	4.5	9.9
399544995	399544923	54	15	9/16	11	11/64	577	22 11/16	462	18 3/16	31	1 1/4	10	3/8	507	19 15/16	392	15 7/16	42.5	1 11/16	10	3/8	4.6	10.1
399604995	399604923	60	15	9/16	11	11/64	577	22 11/16	577	22 11/16	31	1 1/4	10	3/8	507	19 15/16	507	19 15/16	42.5	1 11/16	12	1/2	6.2	13.7
399704995	399704923	70	15	9/16	11	11/64	697	27 1/2	697	27 1/2	31	1 1/4	10	3/8	627	24 11/16	627	24 11/16	42.5	1 11/16	12	1/2	9.0	19.8

NB le aperture esterne a filo con manovella winch non sono conformi alla proposta di aggiornamento ISO9094 in materia di via di sfuggita