



1. Ankerwinden

Pro-Sport horizontale Ankerwinde

Lewmar's Pro-Sport Tauwerk/Kette Ankerwinde ist als ökonomisches Paket konzipiert worden, ohne Kompromisse im Hinblick auf Qualität und Leistung einzugehen. Die Pro-Sport-Serie wurde um ein hocheffizientes Spur-Getriebe konstruiert, welches kleinere aber kraftvollere Motor verwendet, als die permanent magnetischen Motoren. Die Einheit besitzt eine manuelle Freifalloption und 2 Größen von Kettennüssen. Sie ist

- Niedriger Stromverbrauch
- Angetriebene 2-Wege-Funktion
- Maximale Zugkraft 250kg (550lb)
- Unkomplizierte Von-Deck-Montage
- 3 Jahre Garantie
- Für Schiffe bis zu 9m (28ft)
- Manueller Freifall
- DIY Ready (do-it-yourself)

sofort montagefertig und einfach zu installieren. Das robuste Aluminiumgehäuse und die widerstandsfähigen Composite-Seitenteile machen die Pro-Sport zur perfekten Wahl. Komplet mit Deckstaster geliefert, konnte Ankern bisher nicht einfacher sein.



Pro-Sport 550 Spezifikationen

PART NUMBER	CHAIN DESCRIPTION	ROPE DESCRIPTION			MOTOR SUPPLY		MOTOR POWER		MAXIMUM PULL		MAXIMUM LINE SPEED		WORKING LOAD LIMIT		NORMAL CURRENT DRAW		WEIGHT		CIRCUIT BREAKER
		mm	in		Voltage	Watt	kg	lb	m/min.	ft/min.	kg	lb	Amp	kg	lb				
6656811967-303	6mm DIN766, 1/4" ISO G4, 1/4" BBB, 7mm DIN 766	12mm	1/2	3-strand and 8-plait	12	150	250	550	30	98	62.5	137.5	20	6.5	14	25			

Im Kit enthalten: Ankerwinde, Decksdichtung, Montagebolzen, Montageschlüssel, Stromkreisunterbrecher, 2-Wege-Relais (68000939) und Kippschalter(68000593) und Sicherungsautomat

Abmessungs Diagramm

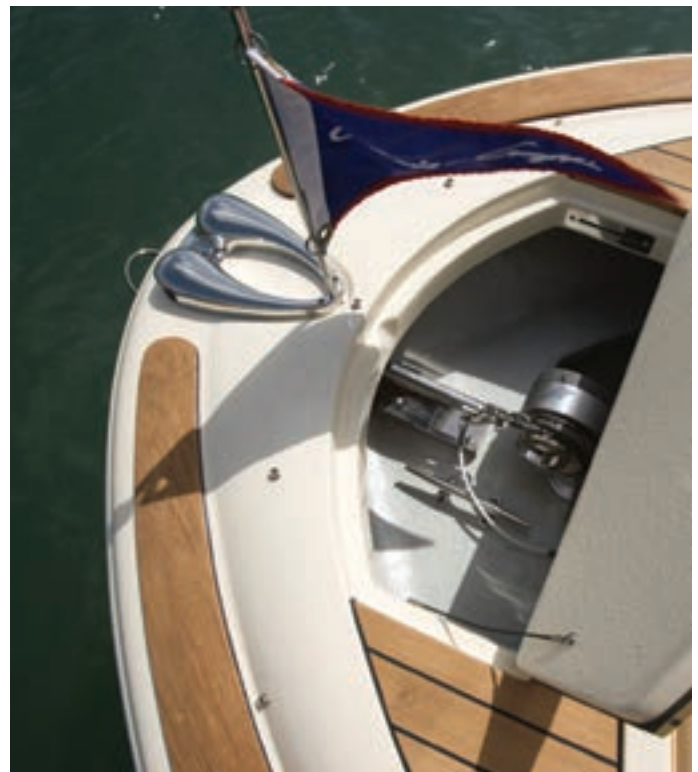
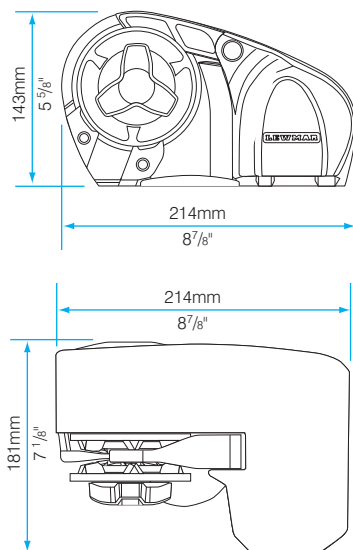

© 2011 Chris Craft – Launch 25